



FESTERFLEX

Membrana de refuerzo multidireccional para sistemas impermeables en frío

DESCRIPCION

Malla flexible con resistencia multidireccional elaborada a base de fibras sintéticas inorgánicas de poliéster de alta durabilidad.

USOS

- Como parte integral de Sistemas Impermeables asfálticos en frío base solvente o base agua.
- Como refuerzo para los Puntos Críticos más comunes en impermeabilizaciones asfálticas en frío.

VENTAJAS

- **FESTERFLEX** refuerza los sistemas impermeables asfálticos dándoles resistencia a los movimientos normales de una losa de azotea, favorece la adherencia entre las capas asfálticas estructurando los Sistemas Impermeables, proporcionándoles así resistencia a los esfuerzos mecánicos y previniendo su deterioro prematuro.
- Excelente flexibilidad, lo que le permite amoldarse a cualquier tipo de superficie.
- Resiste los esfuerzos comunes de contracción-dilatación a los que están sometidos los Sistemas Impermeables.
- Resistente a las altas temperaturas ambientales y en particular a la acción de los rayos solares.
- Es inerte a la acción de solventes, álcalis, ácidos ligeros, mohos y bacterias.

RESTRICCIONES

- No se recomienda su uso en superficies irregulares o acanaladas que impidan la adecuada colocación.

INSTRUCCIONES DE APLICACIÓN

- Bolsa de 10 m L. cubre 10 m2. de superficie.
- Rollo de 100 m L. cubre 100 m2. de superficie

A) En sistemas impermeables basicos

1. Primera capa impermeable y membrana de refuerzo

- **FESTERFLEX** debe colocarse **simultáneamente** con la aplicación de la primera capa impermeable, a fin de asegurar su correcta adherencia.
- Sobre dicha capa impermeable **aún fresca** asiente **FESTERFLEX** en toda el área a impermeabilizar, comenzando desde la parte más baja de la pendiente. Presione y entalle la Membrana para evitar abolsamientos y arrugas.
- Los traslapes entre lienzos se colocarán en sentido opuesto a la dirección de la pendiente y en ningún caso deberán medir menos de 10 cm.; óptimos resultados se obtienen dejando 10 cm. sobre los laterales y 10 cm. al término de cada rollo.
- A efecto de prevenir el secado del Impermeabilizante antes del asentamiento de **FESTERFLEX**, vaya aplicando la capa impermeable por tramos a medida que desenrolla la Membrana.

2. Segunda capa impermeable

- **FESTERFLEX** debe quedar **entre** dos capas de Impermeabilizante.
- La **segunda** capa impermeable se aplicará una vez que la Membrana de Refuerzo impregnada con la **primera** capa de Impermeabilizante haya secado perfectamente por 24 hrs.
- Pase un trapo húmedo sobre la Membrana antes de cubrirla con la segunda capa impermeable, a fin de eliminar polvo u otros contaminantes acumulados durante el secado.



www.fester.com.mx // 01800 FESTER7 – 01800 337 83 77

Edición Agosto de 2012

Bldv. Magnocentro No. 8 / Centro Urbano Interlomas / C.P. 52760 / Huixquilucan, Edo. de México

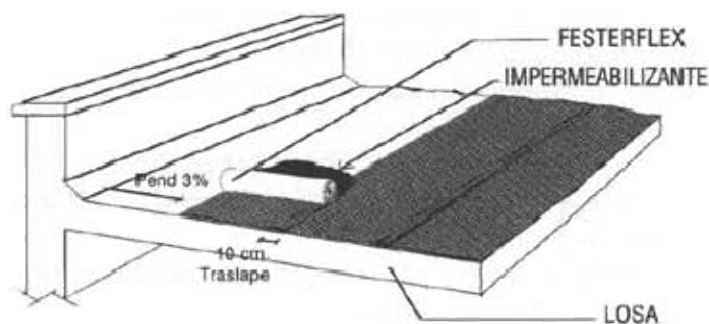

B) En sistema multicapa

- La duración de un Sistema Impermeable puede ser incrementada mediante reforzamiento con otra capa de membrana de refuerzo e impermeabilizante (ver hoja técnica del impermeabilizante que se este utilizando) . En este caso, cuando se vaya aplicando la segunda capa impermeable debe colocarse simultáneamente el **FESTERFLEX**, sobre dicha capa impermeable aún fresca asiente **FESTERFLEX** en toda el área a impermeabilizar, presione y entalle la Membrana para evitar abolsamientos y arrugas. Dejar secar 24 hrs; pasado este tiempo se aplicara la tercera capa impermeable para dejar secar 7 días antes de la aplicación del acabado reflectivo. El Sistema Multicapa lleva dos capas de refuerzo y tres de impermeabilizante.
- Proteja el sistema Impermeable con el Acabado Reflectivo indicado para el Sistema.
- Los traslapes de cada manto adicional de **FESTERFLEX** deben colocarse perpendicularmente o cruzado a los del manto inferior.

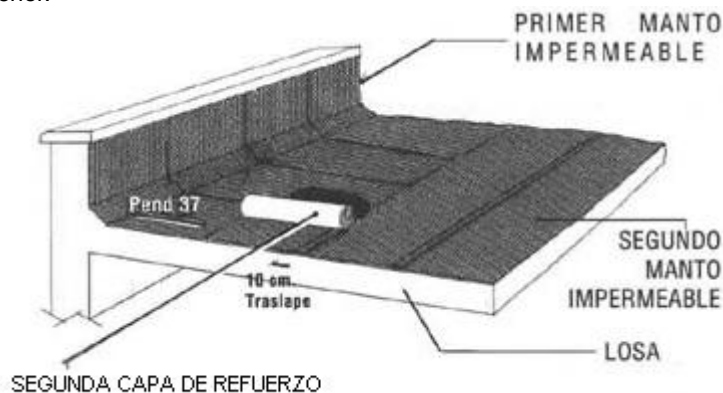

C) En puntos críticos*

- Consulte el apartado "**TRATAMIENTO DE PUNTOS CRITICOS**"

Nota: * Puntos Críticos son los vértices, esquinas, ángulos, bajadas pluviales y juntas frías de colado, entre otros.

PRESENTACION

Bolsa con 10 m lineales por 1.10 m de ancho.

Rollo de 100 m lineales por 1.10 m de ancho.

ALMACENAJE Y ESTIBA

Bajo techo, en una sola estiba en posición vertical.



www.fester.com.mx // 01800 FESTER7 – 01800 337 83 77

Edición Agosto de 2012

Bldv. Magnocentro No. 8 / Centro Urbano Interlomas / C.P. 52760 / Huixquilucan, Edo. de México



PROPIEDADES FISICAS

PRUEBA	METODO ASTM	ESPECIFICACION
Consistencia	-----	Membrana no tejida
Color	-----	Blanco
Peso por m ² . grs	D-146-90	39 min.
Peso por rollo kg	D-146-90	4.430
Resistencia a la tensión Longitudinal. KG/5CM	D-146-90	8.5 mínimo
Resistencia a la tensión Transversal. KG/5CM	D-146-90	4.0 mínimo
Elongación longitudinal, %*	D-146-90	15 mínimo
Elongación trasversal, %*	D-146-90	20 mínimo
Absorción de agua en inmersión	-----	1% máximo
Resistencia a las altas temperaturas		Hasta 230°C sin afectar sus propiedades.
Resistencia al moho y las bacterias	-----	Cumple
Inflamabilidad	-----	Inflamable

*(A una capa y velocidad de 100 mm/minuto)

Nota: Los datos incluidos fueron obtenidos en condiciones de laboratorio. **FESTERFLEX** cumple satisfactoriamente con las especificaciones señaladas.

6 NORMAS BASICAS PARA LA EFICACIA DE SU IMPERMEABILIZACION

1. Lea cuidadosamente las instrucciones.
2. Prepare correctamente la superficie.
3. Refuerce los Puntos Críticos.
4. Respete los tiempos de secado de acuerdo al clima.
5. Proporcione mantenimiento preventivo.
6. Respete los rendimientos por metro cuadrado especificados. Nunca trate de ahorrar adelgazando el espesor de las capas impermeables.

HOJA DE DATOS DE SEGURIDAD PARA: FESTERFLEX

Consulte medidas de seguridad en la etiqueta o consulte la hoja de seguridad para mayor información

SISTEMA DE IDENTIFICACION DE RIESGOS (HMIS/NFPA): S = SALUD, I = INFLAMABILIDAD, R = REACTIVIDAD, RE = RIESGO ESPECIAL, EPP = EQUIPO DE PROTECCION PERSONAL					
S	I	R	RE	EPP	LENTES DE SEGURIDAD Y GUANTES
0	1	0	NO TIENE	B	

Las instrucciones que damos en la presente Ficha Técnica están basadas en nuestra amplia experiencia. Pero como los métodos y condiciones específicas en que se aplicará este producto están fuera de nuestro control, es aconsejable que los usuarios realicen pruebas previas de acuerdo a sus necesidades. Ante cualquier duda, diríjase a su Distribuidor Autorizado FESTER

